

PREFADUR, S.L.

Pol. Peña Blanca, Parcela 1. 18657. Nigüelas (Granada)
Tel. 958 780 640; Fax 958 780 640

IMBORNAL TRONCOCÓNICO SIN FONDO

40 x 68 x 100 longitud

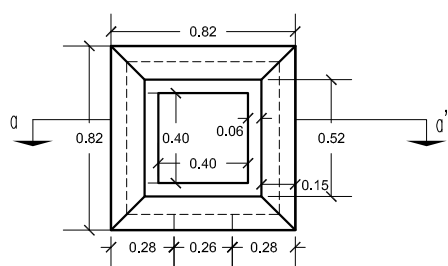

PLANTA

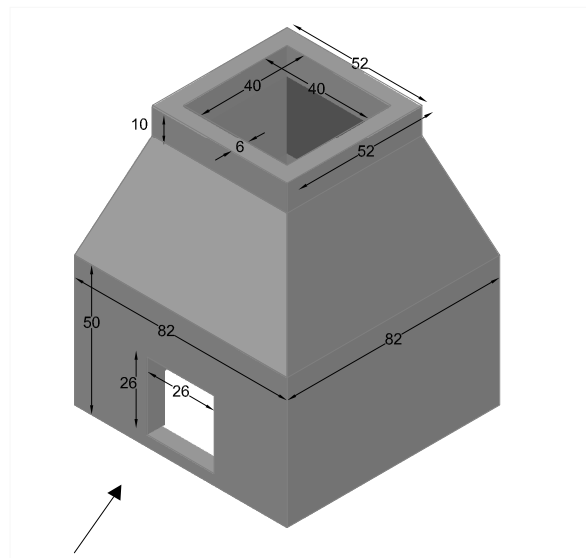

VISTA A

PERSPECTIVA
cotas en cm.

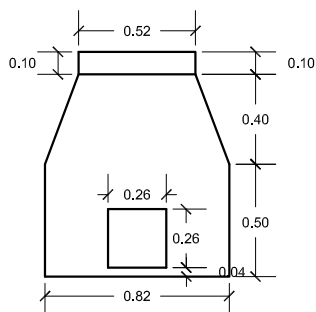

VISTA A

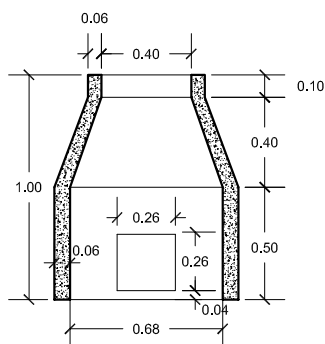

SECCION a-a'

ESCALA 1/30 cotas en mm.

CARACTERÍSTICAS TÉCNICAS:

IMBORNAL TRONCOCÓNICO SIN FONDO	40 x 68 x 100 LONGITUD
TIPO DE HORMIGÓN	HM-250
TIPO DE CEMENTO	CEM-I-42,5 R FYM
PESO (kg/ Unidad)	420 kg