

PREFADUR, S.L.

Pol. Peña Blanca, Parcela 1. 18657. Nigüelas (Granada)
Tel. 958 780 640; Fax 958 780 640

BANCO DE HORMIGÓN MASA CON RESPALDO

40 x 80 x 200 cm. de longitud

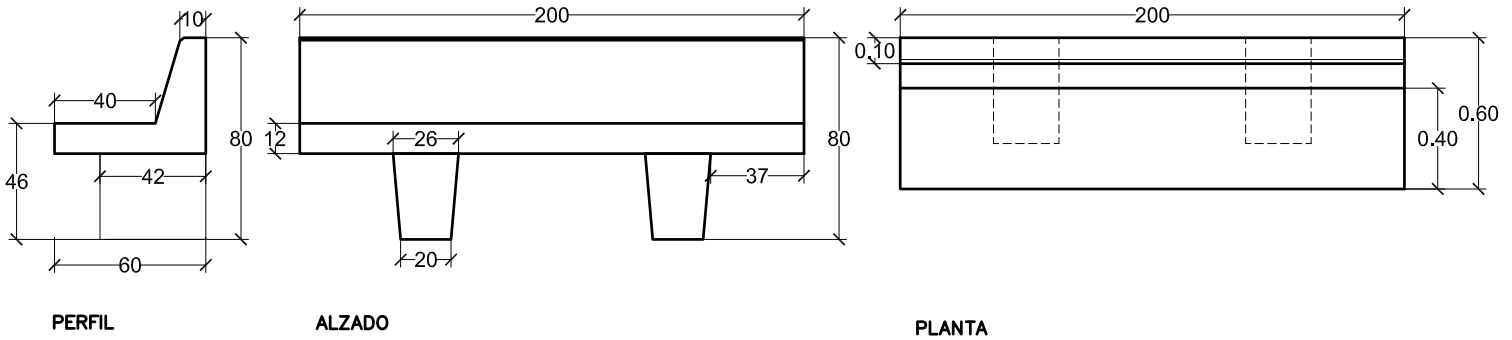

ESCALA 1/30 cotas en cm.

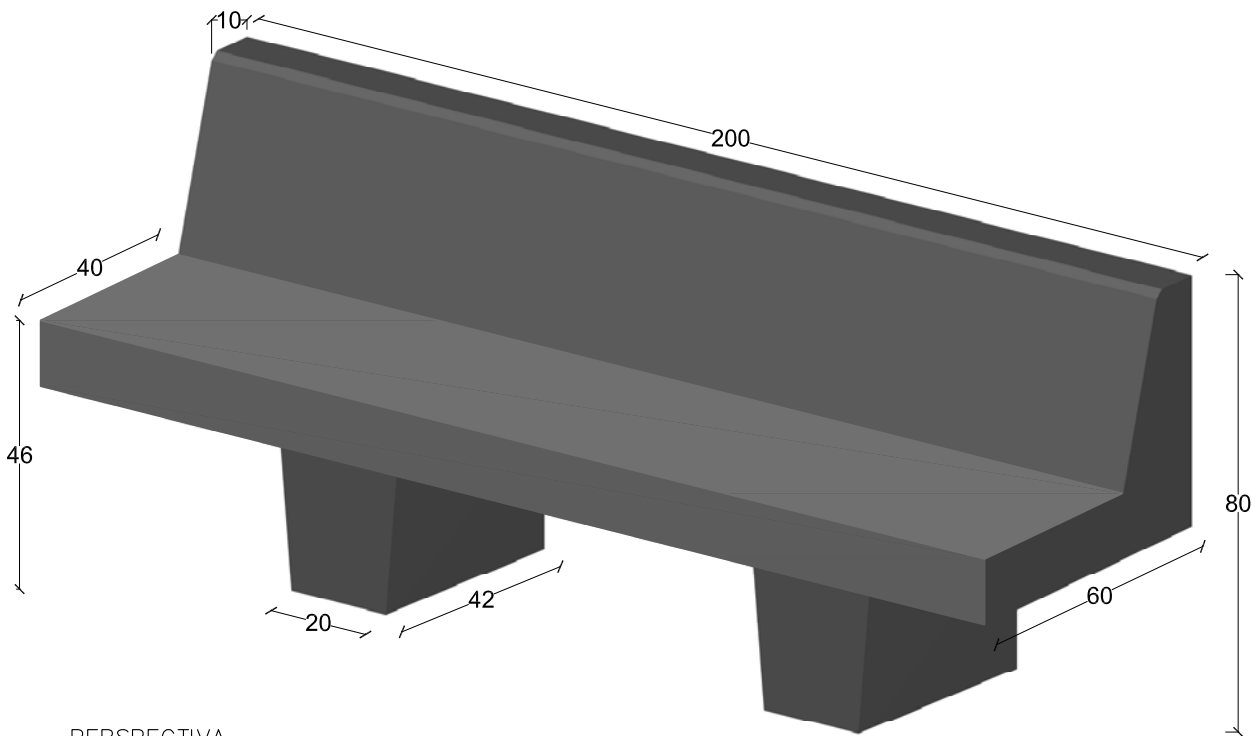

PERSPECTIVA
cotas en cm.

CARACTERÍSTICAS TÉCNICAS:

| | |
|-------------------------------------|----------------------------|
| BANCO DE HORMIGÓN MASA CON RESPALDO | 40 x 80 x 200 cm. LONGITUD |
| TIPO DE HORMIGÓN | HM-300 |
| TIPO DE CEMENTO | CEM-I-52,5 R FYM |
| PESO (kg/ Unidad) | 775 Kg. |